

FURADOR DE BARRAMENTO

O perfurador hidráulico LK-H70 foi desenvolvido para perfurar placas de metais e barramentos de cobre. Ela possui muitas vantagens, tais como: bom design, de fácil operação, alta pressão, alta precisão e eficiência, etc. São perfeitas para serem usadas em manutenções elétricas e construções.

INFORMAÇÕES GERAIS

Código	24016
Descrição	LK-H70
Força da perfuração	37T
Profundidade de garganta	110mm
Capacidade de óleo	220ml
Peso aproximado	33.30Kg
Embalagem	Caixa de aço
Óleo hidráulico	T 15#
Temperatura ambiente	-20°C~40°C
Espessura máx. da folha	12mm
Altura	aprox. 390mm



Matrizes
3/8" (10.5mm)
5/8" (17mm)
1/2" (13.8mm)
3/4" (20.5mm)

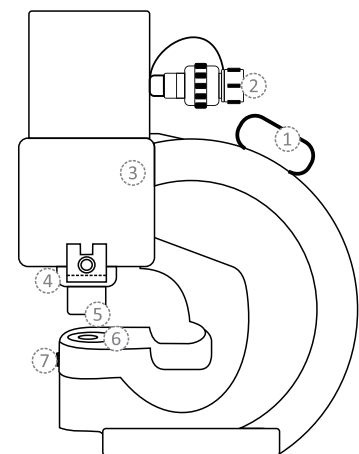

Código	Nome	Função
1	Alça	Para transportar
2	Acoplador	Conectar a ferramenta com a bomba
3	Cilindro	Pistão que recebe pressão
4	Tampão de travamento	Fixar o pino
5	Matriz	Matriz intercambiável
6	Pino	Pino intercambiável
7	Tampa de rosca	Fixar a matriz

DIMENSÕES (MM)

